

Registrieren Sie Ihr Produkt und erhalten Sie den entsprechenden Support unter
www.philips.com/welcome

03

Deutsch

INTUITA

Type HD8750

BEDIENUNGSANLEITUNG



DE

03

DIESE BEDIENUNGSANLEITUNG IST VOR DEM GEBRAUCH DES GERÄTS AUFMERKSAM ZU LESEN.

CE

 **Saeco**

Herzlichen Glückwunsch zum Kauf des Kaffeevollautomaten Saeco Intuita Silver!

Um die Unterstützung von Saeco optimal nutzen zu können, registrieren Sie Ihr Produkt bitte unter

<http://www.philips.com/welcome>.

Die vorliegende Bedienungsanleitung gilt für das Modell HD8750.

Diese Espressomaschine eignet sich für die Zubereitung von Espresso unter Verwendung von ganzen Bohnen. In der vorliegenden Bedienungsanleitung finden Sie alle erforderlichen Informationen für die Installation, den Betrieb, die Reinigung und das Entkalken Ihres Geräts.

INHALT

WICHTIG	4
Sicherheitshinweise	4
Achtung	4
Hinweise	6
Übereinstimmung mit den Normen	7
INSTALLATION	8
Vollständige Ansicht des Produktes	8
Allgemeine Beschreibung	9
VORBEREITENDE ARBEITEN	10
Verpackung des Geräts	10
Installation des Geräts	10
ERSTE EINSCHALTUNG	12
Entlüftung des Systems	12
Automatischer Spülzyklus/Selbstreinigung	13
Manueller Spülzyklus	14
INSTALLATION DES WASSERFILTERS „INTENZA+“	15
EINSTELLUNGEN	17
Saeco Adapting System	17
Einstellung Keramikmahlwerk	17
Aromaeinstellungen (Kaffeestärke)	18
Einstellung Auslauf	19
Einstellung Kaffeemenge in der Tasse	20
KAFFEE- UND ESPRESSO AUSGABE	21
Ausgabe von Kaffee und Espresso mit Bohnenkaffee	21
ZUBEREITUNG EINES CAPPUCCINO	22
AUSGABE VON HEISSEM WASSER	25
REINIGUNG UND WARTUNG	27
Tägliche Reinigung des Geräts	27
Tägliche Reinigung des Wassertanks	28
Tägliche Reinigung des automatischen Milchaufschäumers	28
Wöchentliche Reinigung des Geräts	29
Wöchentliche Reinigung der Brühgruppe	30
Monatliche Reinigung des automatischen Milchaufschäumers	32
Monatliche Schmierung der Brühgruppe	37
Monatliche Reinigung des Kaffeebohnenbehälters	38
ENTKALKEN	39
BEDEUTUNG DER LEUCHTSIGNALE	43
Display Bedienfeld	43
PROBLEMLÖSUNG	46
ENERGIEEINSPARUNG	48
Standby	48
Entsorgung	48
TECHNISCHE EIGENSCHAFTEN	49
GARANTIE UND KUNDENDIENST	49
Garantie	49
Kundendienst	49
BESTELLUNG VON PFLEGE-PRODUKTEN	50

WICHTIG

Sicherheitshinweise

Das Gerät ist mit Sicherheitsvorrichtungen ausgestattet. Dennoch sollten Sie die beschriebenen Sicherheitshinweise in dieser Bedienungsanleitung aufmerksam lesen, um eventuelle Personen- und Sachschäden zu vermeiden. Dieses Handbuch sollte für eventuelle spätere Konsultationen aufbewahrt werden.



Der Begriff **ACHTUNG** und dieses Symbol weisen den Benutzer auf Gefahrensituationen hin, die zu schweren Verletzungen, auch verbunden mit Lebensgefahr, und/oder Schäden am Gerät führen können.



Der Begriff **HINWEIS** und dieses Symbol weisen den Benutzer auf Gefahrensituationen hin, die zu leichteren Verletzungen und/oder Schäden am Gerät führen können.

Achtung

- Schließen Sie das Gerät an einer geeigneten Wandsteckdose an, deren Hauptspannung den technischen Daten des Geräts entspricht.
- Ein Herabhängen des Netzkabels vom Tisch oder der Arbeitsfläche oder die Auflage desselben auf heißen Flächen sollte vermieden werden.
- Das Gerät, die Steckdose oder das Netzkabel dürfen nicht in Wasser getaucht werden: Gefahr von Stromschlägen!
- Den Heißwasserstrahl nicht auf Körperteile richten: Verbrühungsgefahr!

- Heiße Oberflächen sollten nicht berührt werden. Die Griffe und Kurbeln benutzen.
- Den Stecker von der Steckdose abziehen:
 - wenn Störungen auftreten;
 - wenn das Gerät für einen längeren Zeitraum nicht benutzt wird;
 - bevor das Gerät gereinigt wird.

Am Stecker, und nicht am Netzkabel ziehen. Den Stecker nicht mit nassen Händen berühren.

- Das Gerät nicht benutzen, wenn der Stecker, das Netzkabel oder das Gerät selbst beschädigt sein sollten.
- Das Gerät oder das Netzkabel dürfen keinesfalls verändert werden. Alle Reparaturen müssen durch ein von Philips autorisiertes Kundendienstzentrum ausgeführt werden, um jede Gefahr zu vermeiden.
- Das Gerät darf nicht von Kindern unter 8 Jahren benutzt werden.
- Das Gerät darf von Kindern ab 8 Jahren benutzt werden, wenn diese zuvor in den korrekten Betrieb des Geräts eingewiesen wurden und sich der entsprechenden Gefahren bewusst sind oder durch einen Erwachsenen überwacht werden.
- Die Reinigung und die Wartung dürfen nicht durch Kinder unter 8 Jahren und ohne das Beisein eines Erwachsenen ausgeführt werden.
- Das Gerät und dessen Netzkabel sollten außerhalb der Reichweite von Kindern unter 8 Jahren aufgestellt werden.
- Dieses Gerät darf von Personen mit körperlichen, mentalen oder sensorischen Einschränkungen sowie mangelnder

Erfahrung und Wissen verwendet werden, sofern sie zuvor in den korrekten Betrieb des Geräts eingewiesen wurden und sich der entsprechenden Gefahren bewusst sind oder durch einen Erwachsenen überwacht werden.

- Achten Sie darauf, dass Kinder nicht mit dem Gerät spielen.
- Die Finger oder andere Gegenstände nicht in das Mahlwerk einführen.

Hinweise

- Dieses Gerät ist nur für den Gebrauch im privaten Haushalt bestimmt. Es ist z.B. nicht für die Verwendung in Personalküchen von Geschäften, Büros, landwirtschaftlichen Betrieben oder anderen Arbeitsbereichen vorgesehen.
- Das Gerät stets auf einer flachen und stabilen Fläche aufstellen.
- Das Gerät nicht auf heißen Flächen, in der Nähe von heißen Öfen, Heizgeräten oder ähnlichen Wärmequellen abstellen.
- In den Behälter dürfen ausschließlich Kaffeebohnen eingefüllt werden. Pulverkaffee, Instantkaffee oder andere Gegenstände können Schäden am Gerät verursachen, wenn sie in den Kaffeebohnenbehälter eingefüllt werden.
- Bevor Teile eingebaut oder herausgenommen werden, sollte abgewartet werden, bis das Gerät abkühlt.
- Keinesfalls heißes oder kochendes Wasser in den Tank füllen. Ausschließlich kaltes Wasser verwenden.
- Für die Reinigung sollten keine Scheuerpulver oder

aggressive Reinigungsmittel verwendet werden. Für die Reinigung des Geräts ist ein weiches, leicht mit Wasser getränktes Tuch ausreichend.

- Das Gerät sollte regelmäßig entkalkt werden. Das Gerät zeigt an, wann das Entkalken erforderlich ist. Diese Vorgänge nicht auszuführen, führt dazu, dass das Gerät nicht mehr störungsfrei funktioniert. In diesem Fall wird die Reparatur nicht durch die Garantie gedeckt!
- Das Gerät darf keiner Temperatur unter 0 °C ausgesetzt werden. Das im Heizsystem verbliebene Restwasser kann gefrieren und das Gerät beschädigen.
- Wird das Gerät für einen längeren Zeitraum nicht benutzt, so darf kein Wasser im Wassertank gelassen werden. Das Wasser könnte verunreinigt werden. Bei jeder Verwendung des Geräts ist frisches Wasser zu benutzen.

Übereinstimmung mit den Normen

Das Gerät entspricht Art. 13 der italienischen Gesetzesverordnung Nr. 151 vom 25. Juli 2005 "Umsetzung der Richtlinien 2005/95/EG, 2002/96/EG und 2003/108/EG, hinsichtlich der Verringerung des Einsatzes von Gefahrenstoffen in elektrischen und elektronischen Geräten sowie zur Abfallentsorgung".

Dieses Gerät entspricht den Vorgaben der Europäischen Richtlinie 2002/96/EG.

Dieses Philips-Gerät entspricht allen Standards und anwendbaren Vorschriften zum Einfluss elektromagnetischer Felder.

INSTALLATION

Vollständige Ansicht des Produktes

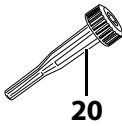
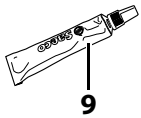
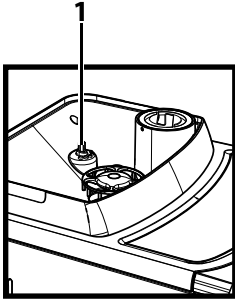

14

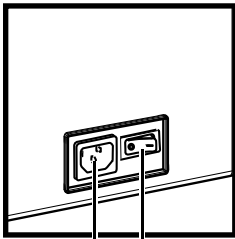

18 19

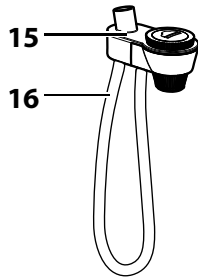

15

16

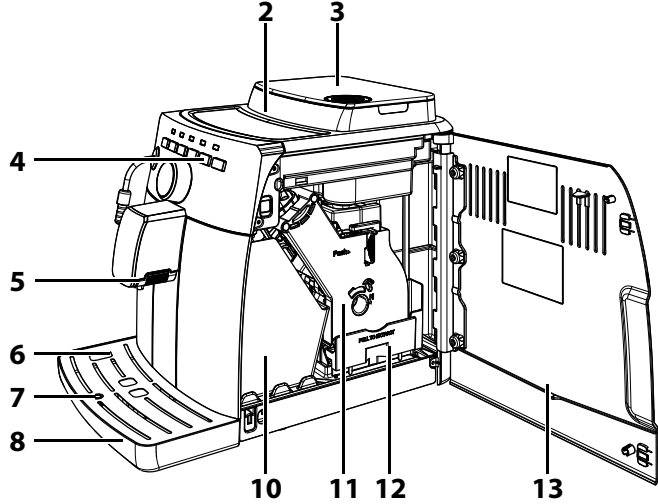

2

3

4

5

6

7

8

10

11

12

13

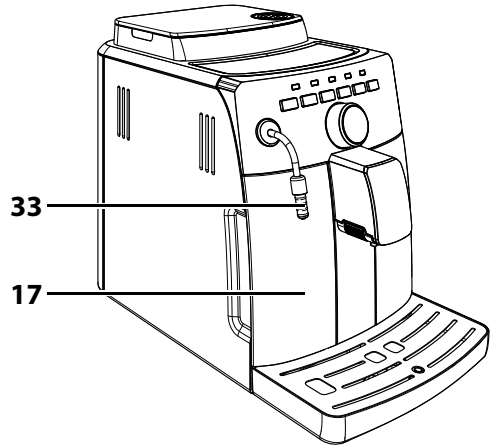

33

17



34

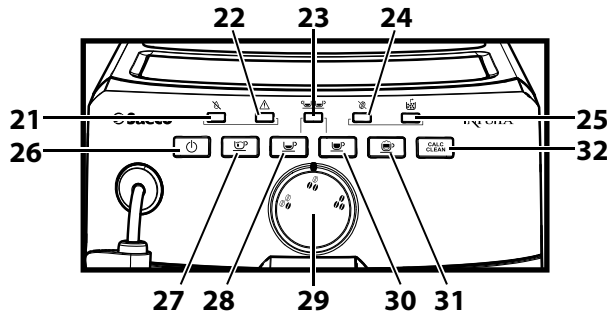

21

22

23

24

25

26

27

28

29

30

31

32

Allgemeine Beschreibung

1. Drehknopf Mahlgradeinstellung
2. Kaffeebohnenbehälter
3. Deckel Kaffeebohnenbehälter
4. Bedienfeld
5. Kaffeeauslauf
6. Tassenabstellrost
7. Anzeige Abtropfschale voll
8. Abtropfschale
9. Fett für die Brühgruppe
10. Kaffeesatzbehälter
11. Brühgruppe
12. Kaffeeauffangbehälter
13. Servicetür
14. Netzkabel
15. Automatischer Milchaufschäumer
16. Ansaugschlauch
17. Wassertank
18. Steckdose Netzkabel
19. Hauptschalter
20. Einstellschlüssel Mahlwerk
21. LED "Wasser fehlt"
22. LED "Alarm"
23. LED "Doppelter Kaffee"
24. LED "Kaffee fehlt"
25. LED "Kaffeesatzbehälter"
26. Taste ON/OFF
27. Ausgabetaste Heißwasser
28. Ausgabetaste Espresso
29. Wahlschalter "Aroma"
30. Ausgabetaste Kaffee
31. Ausgabetaste Cappuccino/Dampf
32. Taste Entkalken
33. Dampfdüse + Gummischutz für automatischen Milchaufschäumer
34. Entkalkungsmittel (separat erhältlich)

VORBEREITENDE ARBEITEN

Verpackung des Geräts

Die Original-Verpackung wurde für den Schutz des Geräts während des Versandes entwickelt und hergestellt. Es wird empfohlen, diese Verpackung für eventuelle zukünftige Transporte aufzubewahren.

Installation des Geräts

1 Die Abtropfschale mit dem Rost aus der Verpackung nehmen.

2 Das Gerät aus der Verpackung herausnehmen.

3 Für einen optimalen Betrieb wird folgendes empfohlen:

- Einen Standort mit sicherer und ebener Auflagefläche auswählen, an dem nicht die Gefahr des Umkippens des Geräts oder der Verletzung von Personen besteht.
- Der Raum sollte ausreichend beleuchtet und hygienisch unbedenklich sein und die Steckdose muss leicht zugänglich sein.
- Gemäß der Angaben in der Abbildung einen Mindestabstand von den Gerätewänden berücksichtigen.

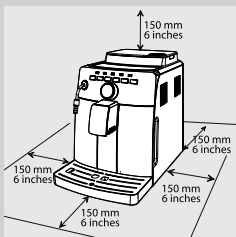

4 Die Abtropfschale mit Rost in das Gerät einsetzen. Überprüfen, ob diese vollständig eingesetzt wurde.

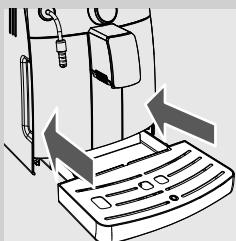

Hinweis:

Die Abtropfschale dient der Aufnahme des Wassers, das während der Spülzyklen/Selbstreinigung aus dem Auslauf fließt, und des Kaffees, der eventuell während der Zubereitung der Getränke verschüttet wurde. Die Abtropfschale täglich und immer dann leeren und reinigen, wenn die Anzeige "Abtropfschale voll" angehoben wird.

Hinweis:

Die Abtropfschale darf **NICHT** direkt nach der Einschaltung des Geräts herausgenommen werden. Einige Minuten abwarten, damit ein Spülzyklus/Selbstreinigung durchgeführt werden kann.

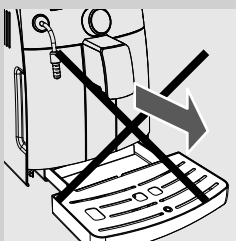

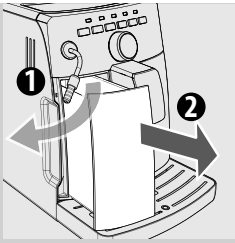

5 Den Wassertank herausnehmen.

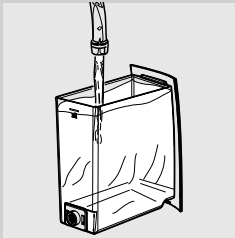

6 Den Wassertank mit frischem Wasser spülen.

7 Den Wassertank mit frischem Wasser bis zum Füllstand MAX füllen und wieder in das Gerät einsetzen. Überprüfen, ob dieser vollständig eingesetzt wurde.

! Hinweis:

Den Tank keinesfalls mit heißem oder kochendem Wasser, Wasser mit Kohlensäure oder anderen Flüssigkeiten füllen. Dadurch könnte der Tank oder das Gerät beschädigt werden.

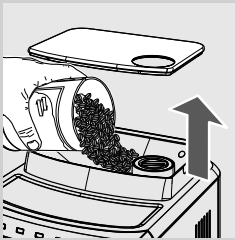

8 Den Deckel des Bohnenbehälters abnehmen und langsam den Bohnenkaffee in den Behälter füllen.

≡ Hinweis:

Nicht zu viele Kaffeebohnen in den Kaffeebohnenbehälter füllen, um die Mahlleistungen des Geräts nicht zu beeinträchtigen.

! Hinweis:

In den Behälter dürfen ausschließlich Kaffeebohnen eingefüllt werden. Pulverkaffee, Instantkaffee, karamellierter oder aromatisierter Kaffee und andere Gegenstände verursachen Schäden am Gerät.

9 Den Deckel auf den Kaffeebohnenbehälter setzen.

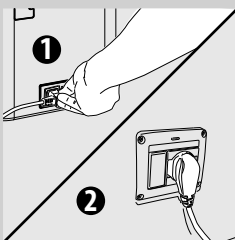

10 Den Stecker in die Steckdose auf der Rückseite des Geräts einstecken.

11 Den Stecker am anderen Ende des Netzkabels in eine Wandsteckdose mit geeigneter Spannung einstecken.

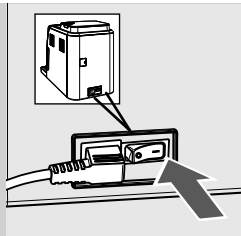

12 Den Hauptschalter auf der Rückseite des Geräts in Position "I" stellen.

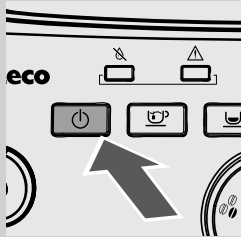

13 Auf dem Bedienfeld blinkt die Taste "⏻". Die Taste "⏻" drücken, um das Gerät einzuschalten.

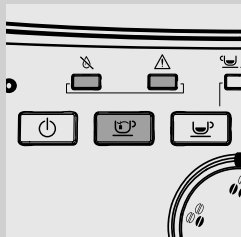

14 Die LED "☕" "⚠" und die LED der Taste "☕" beginnen, mit kurzen Intervallen zu blinken, und zeigen damit an, dass das Wassersystem entlüftet werden muss.

ERSTE EINSCHALTUNG

Vor der ersten Benutzung müssen folgende Bedingungen vorliegen:

- 1) das System muss entlüftet werden;
- 2) das Gerät führt einen automatischen Spülzyklus/Selbstreinigung durch;
- 3) der manuelle Spülzyklus muss gestartet werden.

Entlüftung des Systems

Während dieses Vorgangs läuft frisches Wasser durch das interne System und heizt das Gerät auf. Der Vorgang dauert einige Minuten.



1 Einen Behälter unter die Dampfduße stellen.

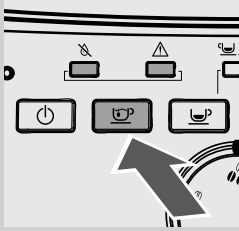

- 2 Die Taste "☺" drücken, um den Zyklus zu starten. Das Gerät führt die automatische Systementlüftung durch die Abgabe einer kleinen Wassermenge aus der Dampfdüse durch.

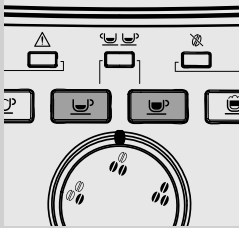

- 3 Im Anschluss an diesen Vorgang blinken die Tasten "☺" und "☺". Das Gerät heizt auf.

Automatischer Spülzyklus/Selbstreinigung

Nach Abschluss der Aufheizphase führt das Gerät einen automatischen Spülzyklus/Selbstreinigung der internen Systeme mit frischem Wasser durch. Der Vorgang dauert weniger als eine Minute.

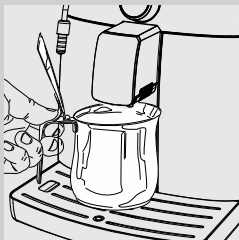

- 4 Einen Behälter unter dem Auslauf aufstellen, um die kleine Wassermenge aufzunehmen, die ausgegeben wird.

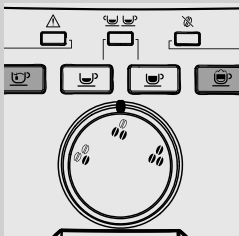

- 5 Die Tasten "☺" und "☺" blinken während des gesamten Vorgangs.

- 6 Abwarten, bis der Zyklus automatisch beendet wird.

Hinweis:

Die Ausgabe kann unterbrochen werden, indem die Taste "☺" oder "☺" gedrückt wird.

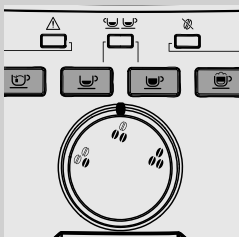

- 7 Nach Abschluss der oben erläuterten Vorgänge überprüfen, ob die Tasten "☺", "☺", "☺" und "☺" blinken.

Manueller Spülzyklus

Während dieses Vorgangs wird ein Kaffee ausgegeben und über das Dampf-/Heißwassersystem tritt frisches Wasser aus. Der Vorgang dauert einige Minuten.

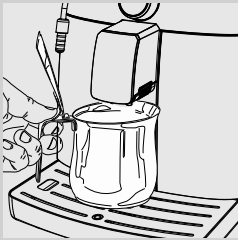

- 1** Einen Behälter unter den Kaffeeauslauf stellen.

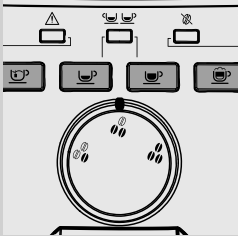

- 2** Überprüfen, ob die LED "☺", "☹", "☹" und "☹" dauerhaft aufleuchten.

- 3** Die Taste "☹" drücken. Das Gerät beginnt, einen Kaffee auszugeben.

- 4** Nach der Ausgabe den Behälter leeren.
Die Vorgänge von Punkt 1 bis Punkt 3 wiederholen. Danach zu Punkt 5 übergehen.

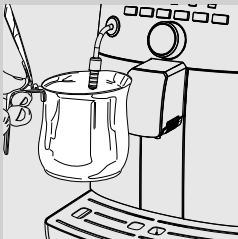

- 5** Einen Behälter unter die Dampfdüse stellen.

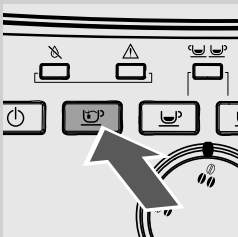

- 6** Die Taste "☹" drücken, um die Heißwasserausgabe zu starten.

- 7** Wasser ausgeben, bis die LED "☹", die das Fehlen von Wasser anzeigt, dauerhaft aufleuchtet.

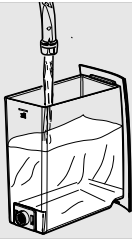

8 Anschließend den Wassertank erneut bis zum Füllstand MAX füllen. Das Gerät ist betriebsbereit.

9 Den Bolzen mit dem Ansaugschlauch wieder im Cappuccinatore positionieren.

Hinweis:

Wurde das Gerät für mehr als zwei Wochen nicht benutzt, so wird beim Einschalten ein automatischer Spülzyklus/Selbstreinigung durchgeführt. Anschließend muss der manuelle Spülzyklus gestartet werden, wie oben beschrieben.

Der automatische Spülzyklus/Selbstreinigung wird auch automatisch gestartet, wenn das Gerät sich seit mehr als 15 Minuten im Standby-Modus befindet oder ausgeschaltet war.

Nach Beendigung des Zyklus kann ein Kaffee ausgegeben werden.

INSTALLATION DES WASSERFILTERS „INTENZA+“



Es wird empfohlen, den Wasserfilter „INTENZA+“ zu installieren, der die Bildung von Kalk im Inneren des Geräts begrenzt und ein intensiveres Aroma des Espresso gewährleistet.

Der Wasserfilter INTENZA+ ist separat erhältlich. Für weitere Einzelheiten ist auf die Seite der Produkte für die Instandhaltung in der vorliegenden Bedienungsanleitung Bezug zu nehmen.

Das Wasser ist ein wesentliches Element bei der Zubereitung eines Espresso. Aus diesem Grunde ist es außerordentlich wichtig, dass das Wasser stets professionell gefiltert wird. Der Wasserfilter „INTENZA+“ beugt der Bildung von Mineralablagerungen vor und verbessert die Wasserqualität.

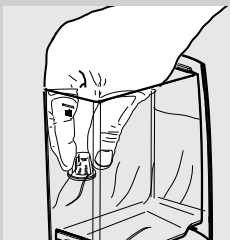

1 Den kleinen weißen Filter aus dem Wassertank herausnehmen und an einem trockenen Ort aufbewahren.



- 2** Den Wasserfilter "INTENZA+" aus der Verpackung herausnehmen und senkrecht (so dass die Öffnung nach oben zeigt) in kaltes Wasser tauchen. Den Filter leicht an den Seiten zusammendrücken, um die Luftblasen zu entfernen.

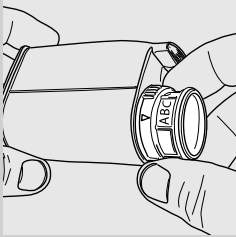

- 3** Den Filter entsprechend der Wasserhärte am Aufstellungsort einstellen. Die Einstellungen werden auf der Verpackung des Filters angegeben.
- A = Weiches Wasser
 - B = Hartes Wasser (Standard)
 - C = Sehr hartes Wasser

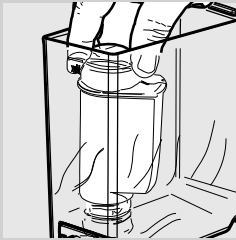

- 4** Den Wasserfilter in den leeren Wassertank einsetzen. So weit nach unten drücken, wie möglich.

- 5** Den Wassertank mit frischem Wasser füllen und wieder in das Gerät einsetzen. Das Datum des nächsten Wechsels des Wasserfilters aufschreiben (+ 2 Monate).

- 6** Das gesamte im Tank enthaltene Wasser über die Heißwasserfunktion ablassen (siehe Kapitel "Heißwasserausgabe").

- 7** Den Wassertank erneut mit Wasser auffüllen.

EINSTELLUNGEN

Das Gerät ermöglicht die Ausführung einiger Einstellungen für die Ausgabe eines stets optimalen Kaffees.

Saeco Adapting System

Kaffee ist ein Naturprodukt und seine Eigenschaften können je nach Herkunft, Mischung und Röstung unterschiedlich sein. Das Gerät ist mit einem System zur Selbsteinstellung ausgestattet, mit dem alle handelsüblichen Kaffeebohnsorten verwendet werden können (mit Ausnahme von karamellisierten Sorten).

Das Gerät reguliert sich automatisch nach der Ausgabe von einigen Tassen Kaffee, um die Extraktion des Kaffees entsprechend der Komprimierung des gemahlene Kaffees zu optimieren.

Einstellung Keramikmahlwerk

Die Keramikmahlwerke garantieren einen stets perfekten Mahlgrad und eine spezifische Korngröße für jede Kaffeespezialität.

Diese Technologie garantiert eine vollständige Bewahrung des Aromas und damit einen echten italienischen Kaffeegenuss.



Achtung:

Das Keramikmahlwerk enthält beweglichen Teile, die gefährlich sein können. Aus diesem Grunde dürfen Finger oder andere Gegenstände nicht in den Innenbereich eingeführt werden. Für die Einstellung des Keramikmahlwerks darf ausschließlich der Schlüssel für die Einstellung des Mahlgrads verwendet werden.

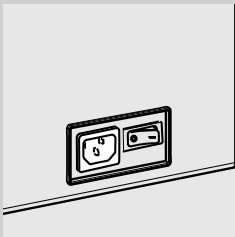

Die Mahlwerke aus Keramik können eingestellt werden, um den Mahlgrad des Kaffees an Ihren persönlichen Geschmack anzupassen.



Achtung:

Der Drehknopf für die Mahlgradeinstellung, der sich im Kaffeebohnenbehälter befindet, darf nur dann gedreht werden, wenn sich das Keramikmahlwerk in Betrieb befindet.

Diese Einstellung kann durch Druck und Drehung des Drehknopfs für die Mahlgradeinstellung im Inneren des Kaffeebohnenbehälters unter Verwendung des entsprechenden Schlüssels aus dem Lieferumfang vorgenommen werden.

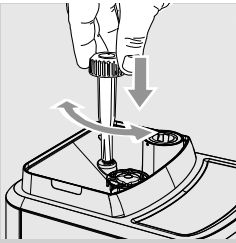

1 Den Drehknopf für die Mahlgradeinstellung jeweils nur um maximal einen Grad verstellen. Der Geschmacksunterschied ist nach der Ausgabe von 2-3 Tassen Kaffee wahrnehmbar.

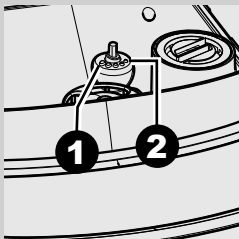

2 Die Markierungen im Inneren des Kaffeebohnenbehälters geben den eingestellten Mahlgrad an. Es können 5 unterschiedliche Mahlgrade von der Position 1 für einen groben Mahlgrad und ein leichteres Aroma bis zur Position 2 für einen feinen Mahlgrad und ein stärkeres Aroma eingestellt werden.

Wird das Keramikmahlwerk auf einen feineren Mahlgrad eingestellt, so wird der Geschmack des Kaffees stärker. Um einen Kaffee mit leichterem Geschmack zuzubereiten, wird das Keramikmahlwerk auf einen gröberen Mahlgrad eingestellt.

Aromaeinstellungen (Kaffeestärke)

Wählen Sie Ihre Lieblings-Kaffeemischung aus und stellen Sie die zu mahlende Kaffeemenge nach Ihrem persönlichen Geschmack ein.



Hinweis:

Die Anwahl muss vor der Auswahl des Kaffees erfolgen.

Durch Drehung des Drehknopfes bestehen drei Anwahlmöglichkeiten. Das Aroma ist je nach angewählter Position unterschiedlich:

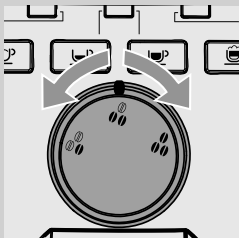

 = mildes Aroma

 = mittleres Aroma

 = starkes Aroma

Einstellung Auslauf

Der Auslauf kann in der Höhe eingestellt werden, um ihn an die Größe der verwendeten Tassen anzupassen.

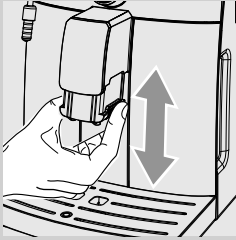

Für diese Einstellung wird der Auslauf von Hand nach oben oder nach unten geschoben, wie in der Abbildung gezeigt.

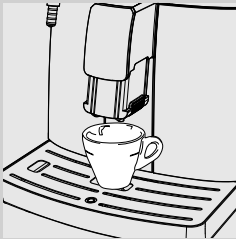

Folgende Positionen werden empfohlen:
Für die Verwendung von kleinen Tassen;



Für die Verwendung von großen Tassen.



Unter dem Auslauf können auch zwei Tassen aufgestellt werden, um gleichzeitig zwei Tassen Kaffee auszugeben.

Einstellung Kaffeemenge in der Tasse

Bei diesem Gerät kann die ausgegebene Espresso menge je nach Geschmackspräferenz und der Fassengröße eingestellt werden.

Bei jedem Druck der Taste "☺" oder "☹" gibt das Gerät eine programmierte Kaffeemenge aus. Jeder Taste ist eine Ausgabe zugeordnet. Diese erfolgt unabhängig.

Nachfolgend wird die Programmierung der Taste Espresso "☺" beschrieben.

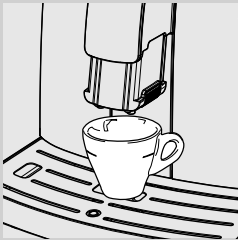

1 Eine Tasse unter den Auslauf stellen.

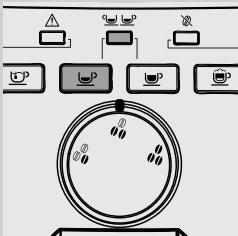

2 Die Taste "☺" gedrückt halten.
Die Taste "☺" und die LED "☺ ☺" blinken während dieser Phase. Die Taste loslassen: Nun befindet sich das Gerät im Programmiermodus. Das Gerät startet die Kaffeeausgabe.

3 Sobald die gewünschte Menge Kaffee in der Tasse erreicht wurde, die Taste "☺" erneut drücken.

Nun ist die Taste "☺" programmiert. Bei jedem Druck gibt das Gerät die voreingestellte Espresso menge aus.

Hinweis:

Für die Programmierung der Taste "☺" für die Kaffeeausgabe wird in gleicher Weise vorgegangen. Mit der Taste "☺" kann die Kaffeeausgabe abgebrochen werden, wenn die gewünschte Menge erreicht ist.

KAFFEE- UND ESPRESSO AUSGABE

Ausgabe von Kaffee und Espresso mit Bohnenkaffee

Bevor Kaffee ausgegeben wird, überprüfen, ob der Wassertank und der Kaffeebohnenbehälter voll sind.

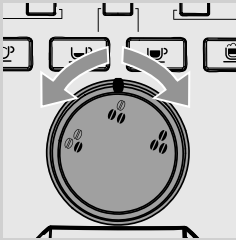

- 1 Den Wahlschalter Aroma drehen, um das gewünschte Aroma anzuwählen.

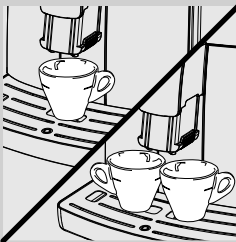

- 2 1 oder 2 Tassen unter den Auslauf stellen.

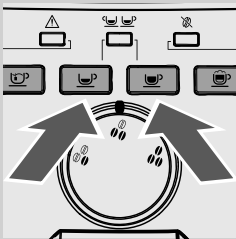

- 3 Die Taste "☕" für einen Espresso und die Taste "☕" für einen Kaffee drücken.

- 4 Für die Ausgabe von 1 Espresso oder 1 Kaffee wird die gewünschte Taste ein einziges Mal gedrückt.

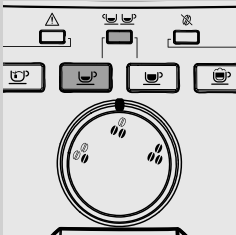

- 5 Für die Ausgabe von 2 Espresso oder 2 Kaffee wird die gewünschte Taste zwei Mal nacheinander gedrückt. Die LED "☕☕" leuchtet auf.

Hinweis:

In dieser Betriebsart übernimmt das Gerät automatisch die Mahlung und Dosierung der richtigen Kaffeemenge.

Die Zubereitung von zwei Tassen Espresso erfordert zwei Mahlzyklen und zwei Ausgabezyklen, die vom Gerät automatisch gesteuert werden.

- 6 Nach dem Vorbrühzyklus beginnt der Kaffee aus dem Auslauf zu fließen.
- 7 Die Kaffeeausgabe wird automatisch abgebrochen, wenn die voreingestellte Menge erreicht ist. Die Kaffeeausgabe kann jedoch auch vorher durch erneuten Druck der entsprechenden Taste (Taste Espresso "☺") oder Taste Kaffee "☹") abgebrochen werden.

ZUBEREITUNG EINES CAPPUCCINO

Anhand der folgenden Schritte wird die Zubereitung eines Cappuccino beschrieben.



Achtung:

Verbrennungsgefahr! Beim Start können heiße Wasserspritzer austreten. Der automatische Milchaufschäumer kann hohe Temperaturen erreichen. Direkte Berührung vermeiden. Ausschließlich den speziellen Schutzgriff benutzen.

- 1 Einen Behälter zu 1/3 mit kalter Milch füllen.



Hinweis:

Für einen Cappuccino mit guter Qualität sollte kalte Milch (~5 °C/ 41 °F) mit einem Proteingehalt von mindestens 3% verwendet werden. Je nach persönlicher Vorliebe kann sowohl Vollmilch wie entrahmte Milch verwendet werden.



Hinweise:

Soll beim Einschalten des Geräts oder nach Ausgabe eines Kaffees gleich Dampf ausgegeben werden, so ist eventuell zuvor die Ausgabe des im System vorhandenen Wassers erforderlich.

Hierfür wird die Taste "☺" für die Dampfausgabe für einige Sekunden gedrückt. Dann die Taste "☹" drücken, um die Ausgabe abzubrechen. Dann Punkt 2 ausführen.

- 2 Den Ansaugschlauch in den automatischen Milchaufschäumer stecken.

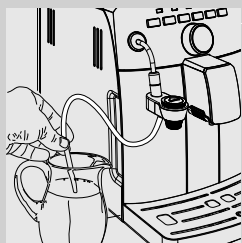

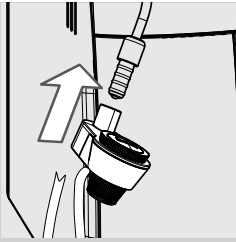

- 3 Den automatischen Milchaufschäumer in die Aufnahme der Dampfdüse einstecken, bis er einrastet.

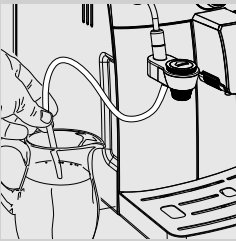

- 4 Den Ansaugschlauch in den Milchbehälter einstecken.



Hinweis:

Aus Hygienegründen sicherstellen, dass die äußere Oberfläche des Ansaugschlauchs sauber ist.



- 5 Eine kleine Tasse unter den automatischen Milchaufschäumer stellen.

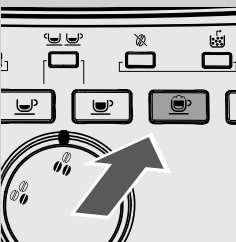

- 6 Die Taste "☺" drücken.

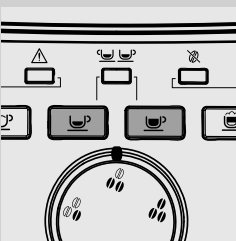

- 7 Das Gerät heizt sich auf und die Tasten "☺" "☺" blinken. Die LED "☺" wird ausgeschaltet.

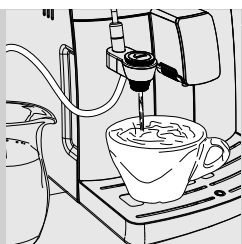

8 Wenn die Taste "☕" erneut aufleuchtet, beginnt die Ausgabe des Milchschaums.

9 Um die Ausgabe zu beenden, erneut die Taste "☕" drücken.

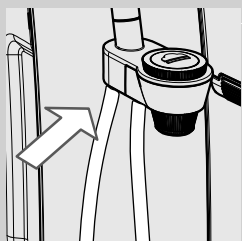

10 Nach der Verwendung kann der Ansaugschlauch wieder angebracht werden, wie in der Abbildung gezeigt.



Hinweis:

Nach dem Drücken der Taste "☕" muss einige Sekunden abgewartet werden, bevor das Gerät die Dampfausgabe vollständig abbricht.



Hinweis:

Nach dem Aufschäumen der Milch sollte eine kleine Menge heißes Wasser in einen Behälter ausgegeben werden. Für ausführliche Hinweise zur Reinigung siehe Kapitel "Tägliche Reinigung des automatischen Milchaufschäumers".



Hinweis:





Nach der Dampfausgabe kann direkt auf die Ausgabe eines Espresso oder von heißem Wasser umgeschaltet werden.

AUSGABE VON HEISSEM WASSER



Achtung:

Verbrennungsgefahr! Beim Start können heiße Wasserspritzer austreten. Der automatische Milchaufschäumer kann hohe Temperaturen erreichen: nicht direkt mit den Händen berühren. Ausschließlich den speziellen Schutzgriff benutzen.

Vor der Ausgabe von heißem Wasser überprüfen, ob die LED "" , "" , "" und "" stabil aufleuchten und ob der Wassertank voll ist.

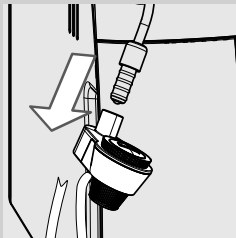
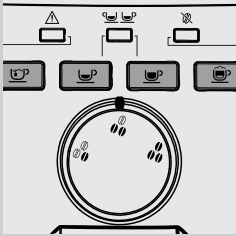

- 1 Den automatischen Milchaufschäumer entfernen, wie in der Abbildung gezeigt.

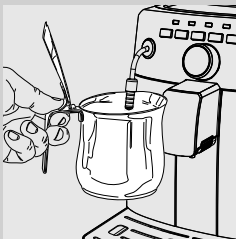

- 2 Einen Behälter unter die Dampfdüse stellen.

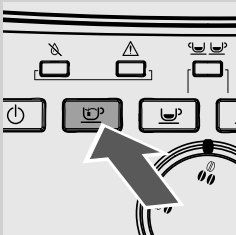

- 3 Die Taste "" drücken, um die Heißwasserausgabe zu starten.

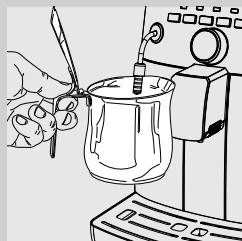
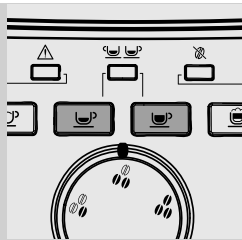

- 4 Das Gerät heizt sich auf und die Tasten "☕" "☕" blinken. Die Taste "☕" wird ausgeschaltet.
- 5 Wenn die Taste "☕" erneut aufleuchtet, beginnt die Dampfausgabe.
- 6 Die gewünschte Menge heißes Wasser einfüllen. Um die Ausgabe von heißem Wasser abubrechen, die Taste "☕" drücken.

REINIGUNG UND WARTUNG

Tägliche Reinigung des Geräts



Hinweis:

Die regelmäßige Reinigung und Wartung des Geräts sind von wesentlicher Bedeutung für die Verlängerung des Betriebslebens desselben. Ihr Gerät ist ständig Feuchtigkeit, Kaffee und Kalk ausgesetzt! Dieses Kapitel beschreibt in detaillierter Weise, welche Arbeitsvorgänge wie oft auszuführen sind. Werden diese Vorgänge nicht ausgeführt, so wird das Gerät nicht mehr störungsfrei funktionieren. Diese Reparaturen sind NICHT durch die Garantie gedeckt.



Hinweis:

- Für die Reinigung des Geräts sollte ein weiches, leicht mit Wasser getränktes Tuch verwendet werden.
- Die abnehmbaren Teile nicht in der Spülmaschine reinigen.
- Das Gerät keinesfalls in Wasser tauchen.
- Für die Reinigung des Geräts sollten kein Alkohol, Lösungsmittel und/oder scheuernde Produkte verwendet werden.
- Die Vorrichtung und deren Bestandteile nicht unter Verwendung einer Mikrowelle oder eines herkömmlichen Backofens trocknen.

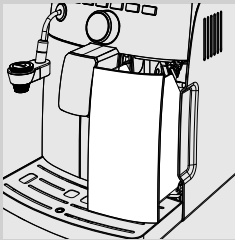

- 1 Den Kaffeesatzbehälter täglich bei eingeschaltetem Gerät entleeren und reinigen.

Andere Wartungseingriffe dürfen nur mit ausgeschalteter und vom Stromnetz abgenommenem Gerät durchgeführt werden.

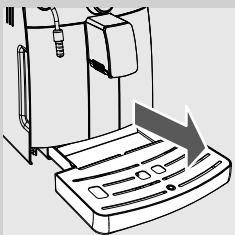

- 2 Die Abtropfschale leeren und reinigen. Dieser Vorgang muss auch dann durchgeführt werden, wenn der Anzeiger "Abtropfschale voll" angehoben wird.

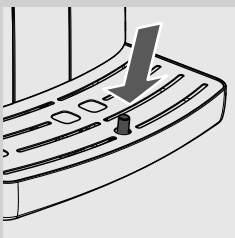

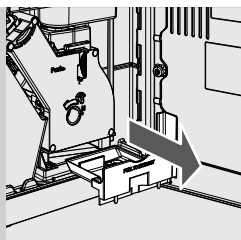

- 3 Den seitlich am Gerät befindlichen Kaffeeauffangbehälter leeren und reinigen. Die Servicetür öffnen, den Behälter herausnehmen und den Kaffeesatz entfernen.

Tägliche Reinigung des Wassertanks

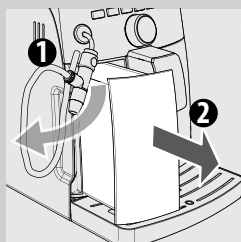

- 1 Den kleinen weißen Filter oder den Wasserfilter INTENZA+ (soweit vorhanden) aus dem Tank herausnehmen und unter frischem Wasser reinigen.
- 2 Den weißen Filter oder den Wasserfilter INTENZA+ (soweit vorhanden) wieder in seine Aufnahme einsetzen, indem er leicht angedrückt und gedreht wird.
- 3 Den Wassertank mit frischem Wasser füllen.

Tägliche Reinigung des automatischen Milchaufschäumers

Der automatische Milchaufschäumer muss täglich und nach jeder Benutzung gereinigt werden, um die Hygiene und die Zubereitung eines Milchschaums mit perfekter Konsistenz zu gewährleisten.

Nach dem Aufschäumen der Milch ist folgendes erforderlich:

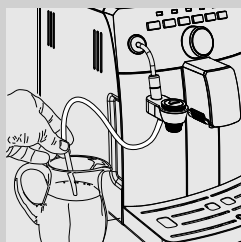

- 1 Den Ansaugschlauch in einen Behälter mit frischem Wasser einstecken.

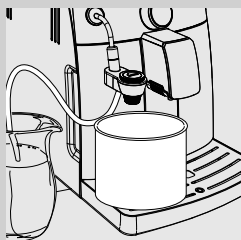

- 2 Einen leeren Behälter unter den automatischen Milchaufschäumer stellen.

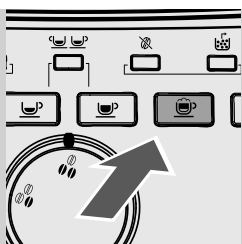

3 Die Taste "☕" drücken.

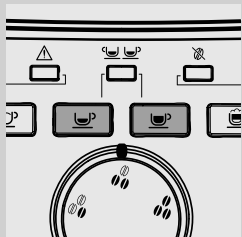

4 Das Gerät heizt sich auf und die Tasten "☕" "☕" blinken. Die LED "☕" wird ausgeschaltet.

5 Wenn die Taste "☕" erneut aufleuchtet, startet das Gerät die Ausgabe des Wassers für die Reinigung.

6 Ist das aus dem Cappuccinatore ausgegebene Wasser sauber, wird die Taste "☕" gedrückt, um die Ausgabe zu beenden.

7 Den Ansaugschlauch mit einem feuchten Tuch reinigen.

Wöchentliche Reinigung des Geräts

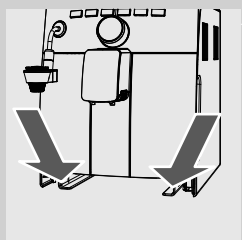

Die Aufnahme der Abtropfschale reinigen.

Wöchentliche Reinigung der Brühgruppe

Die Brühgruppe muss immer dann gereinigt werden, wenn der Kaffeebohnenbehälter nachgefüllt wird, oder einmal pro Woche.



- 1 Die Kaffeemaschine ausschalten, indem die Taste "⏻" gedrückt wird, und den Stecker von der Steckdose abziehen.

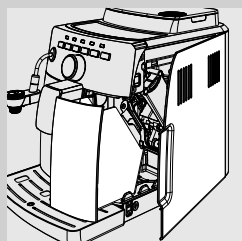

- 2 Den Kaffeesatzbehälter herausnehmen. Die Servicetür öffnen.

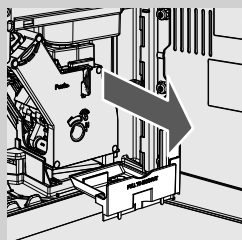

- 3 Den Kaffeeauffangbehälter herausnehmen und reinigen.

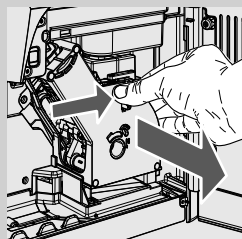

- 4 Für die Herausnahme der Brühgruppe wird die Taste «PUSH» gedrückt und am Handgriff gezogen.

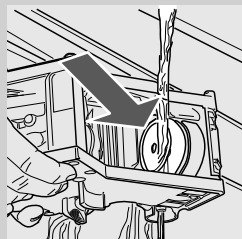

- 5 Die Brühgruppe mit lauwarmem Wasser reinigen. Den oberen Filter sorgfältig reinigen.



Hinweis:

Für die Reinigung der Brühgruppe sollten keine Reinigungsmittel oder Seife verwendet werden.

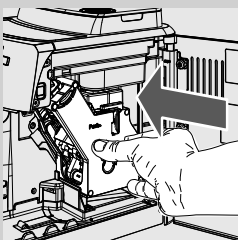
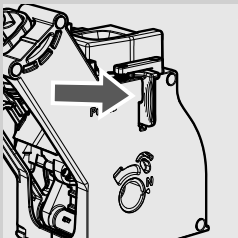
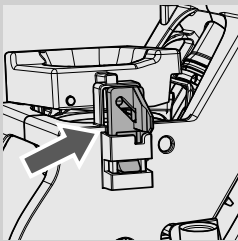
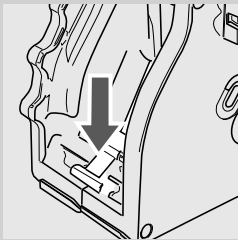
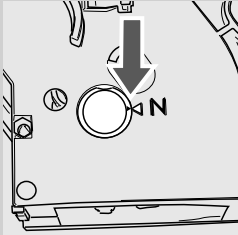

- 6** Die Brühgruppe vollständig an der Luft trocknen lassen.
- 7** Der Innenbereich des Geräts sollte unter Verwendung eines weichen, leicht mit Wasser getränkten Tuchs sorgfältig gereinigt werden.
- 8** Sicherstellen, dass sich die Brühgruppe in der Ruhestellung befindet; die zwei Bezugspunkte müssen übereinstimmen. Andernfalls den unter den Punkten 9-10 beschriebenen Vorgang ausführen.
- 9** Den Hebel sanft nach unten drücken, bis er die Basis der Brühgruppe berührt und die beiden Bezugspunkte seitlich neben der Gruppe übereinstimmen.
- 10** Sicherstellen, dass sich der Haken für die Sperre der Brühgruppe in der korrekten Position befindet. Um dessen Position zu überprüfen, wird die Taste "PUSH" kräftig gedrückt, bis das Einrasten in der Position zu hören ist. Sicherstellen, dass sich der Haken oben am Anschlag befindet. Im gegenteiligen Fall den Vorgang wiederholen.
- 11** Die Brühgruppe wieder in die Aufnahme einsetzen, bis sie einrastet. Dabei nicht die Taste "PUSH" drücken.

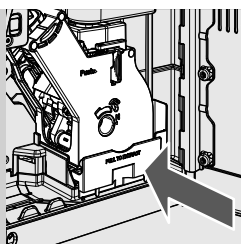

12 Den Kaffeeauffangbehälter einsetzen und die Servicetür schließen.

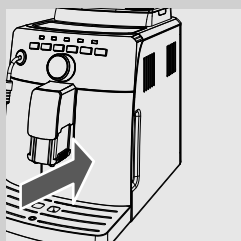

13 Den Kaffeesatzbehälter einsetzen.

Monatliche Reinigung des automatischen Milchaufschäumers

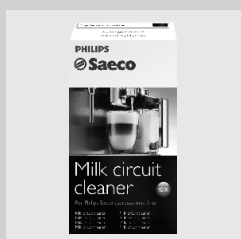

Einmal im Monat muss der automatische Milchaufschäumer unter Verwendung des Reinigers für das Milchsysteem "Saeco Milk Circuit Cleaner" gründlich gereinigt werden. Der "Saeco Milk Circuit Cleaner" ist separat erhältlich. Weitere Details sind auf der Seite für Pflege-Produkte in dieser Bedienungsanleitung zu finden.



1 Sicherstellen, dass der automatische Milchaufschäumer korrekt installiert wurde.

2 Das Produkt für die Reinigung des Milchsystems in einen Behälter schütten. ½ l lauwarmes Wasser hinzugeben und abwarten, bis sich das Produkt vollständig auflöst.

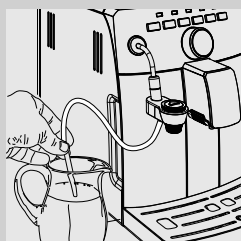

3 Den Ansaugschlauch in den Behälter einstecken.

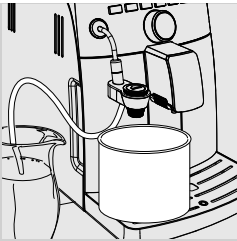

- 4 Einen großen Behälter (1,5 l) unter den automatischen Milchaufschäumer stellen.

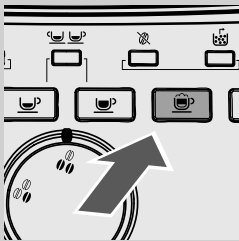

- 5 Die Taste "☕" drücken.

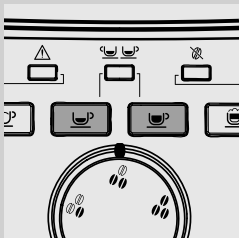

- 6 Das Gerät heizt sich auf und die Tasten "☕" "☕" blinken. Die LED "☕" wird ausgeschaltet.
- 7 Wenn die Taste "☕" erneut aufleuchtet, beginnt das Gerät mit der Ausgabe der Lösung für die Reinigung.
- 8 Ist keine Lösung mehr vorhanden, die Taste "☕" drücken, um die Ausgabe zu beenden.



Achtung:

Die bei der Reinigung ausgegebene Lösung darf nicht getrunken werden.



- 9 Den Behälter gründlich ausspülen und mit ½ l frischem Wasser füllen, das für den Spülzyklus benutzt wird.

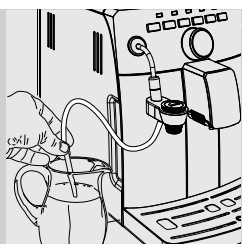

10 Den Ansaugschlauch in den Behälter einstecken.

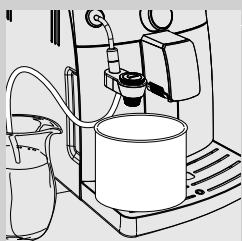

11 Den Behälter leeren und erneut unter den automatischen Milchaufschäumer stellen.

12 Die Taste "☕" drücken, um die Ausgabe zu starten.

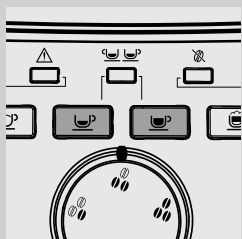

13 Das Gerät heizt sich auf und die Tasten "☕" "☕" blinken. Die LED "☕" wird ausgeschaltet.

14 Wenn die Taste "☕" erneut aufleuchtet, startet das Gerät die Ausgabe des Wassers für die Spülung.

15 Ist kein Wasser mehr vorhanden, die Taste "☕" drücken, um die Ausgabe zu beenden.

16 Alle Teile des automatischen Milchaufschäumers reinigen, wie nachfolgend beschrieben.

17 Den automatischen Milchaufschäumer aus dem Gerät herausnehmen.

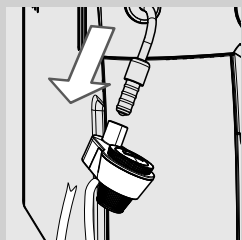

18 Den Gummigriff von der Dampfdüse abnehmen.

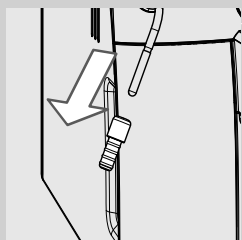

! **Hinweis:**
Die Dampfdüse ist eventuell heiß, wenn sie erst kürzlich benutzt wurde.

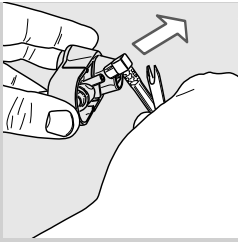

19 Den Ansaugschlauch abnehmen.

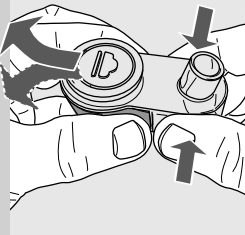

20 Für die Abnahme des automatischen Milchaufschäumers wird auf die Seiten gedrückt und der Milchaufschäumer mit leicht seitlichen Bewegungen herausgenommen, wie in der Abbildung gezeigt.

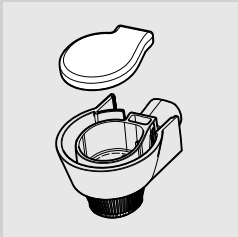

21 Die Gummiabdeckung entfernen, wie in der Abbildung gezeigt.

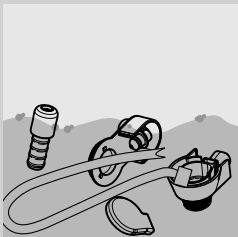

22 Alle Teile mit lauwarmem Wasser reinigen.



Hinweis:

Diese Teile können auch in der Geschirrspülmaschine gereinigt werden.

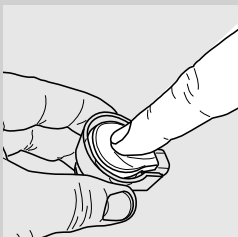

23 Den Deckel montieren, indem er im mittleren Teil aufgedrückt wird. Sicherstellen, dass er korrekt installiert ist.

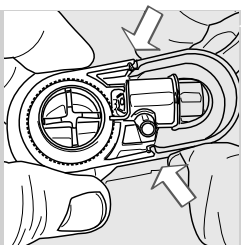

24 Den automatischen Milchaufschäumer auf dem Anschluss montieren, und sicherstellen, dass er in seiner Aufnahme korrekt befestigt wurde.

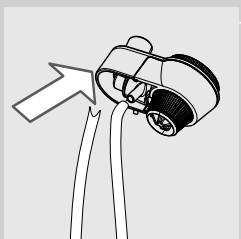

25 Den Ansaugschlauch anbringen.

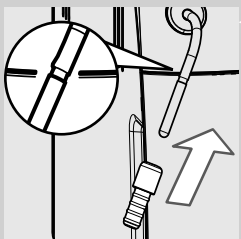

26 Den Gummischutz wieder auf der Dampfdüse anbringen.

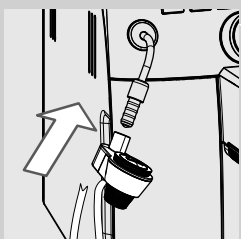

27 Den automatischen Milchaufschäumer in den Gummischutz einstecken, bis er einrastet.



Hinweis:

Den Gummischutz nicht über die markierte Aufnahme hinauschieben. In diesem Falle besteht die Möglichkeit, dass der automatische Milchaufschäumer nicht korrekt funktioniert, da keine Milch angesaugt werden kann.

Monatliche Schmierung der Brühgruppe

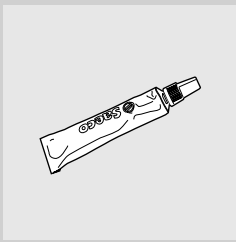

Die Brühgruppe sollte nach jeweils 500 Kaffeeausgaben oder einmal monatlich geschmiert werden.

Das für die Schmierung der Brühgruppe verwendete Fett Saeco ist separat erhältlich. Für weitere Einzelheiten ist auf die Seite der Produkte für die Instandhaltung in der vorliegenden Bedienungsanleitung Bezug zu nehmen.



Hinweis:

Vor der Schmierung der Brühgruppe muss diese mit frischem Wasser gereinigt und getrocknet werden, wie im Kapitel "Wöchentliche Reinigung der Brühgruppe" erläutert.

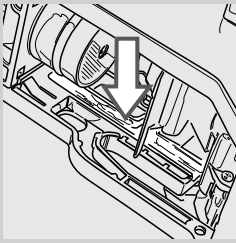

1 Das Fett gleichmäßig auf beide seitlichen Führungen auftragen.

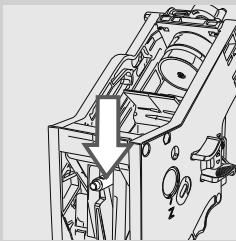
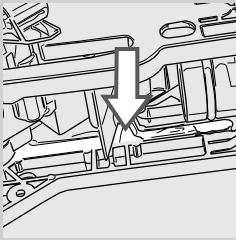

2 Auch die Welle schmieren.

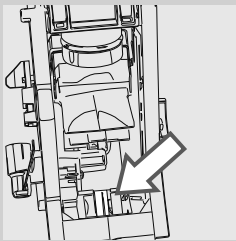

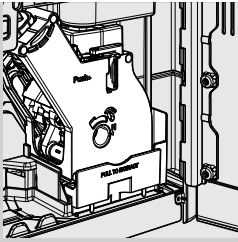

- 3 Die Brühgruppe in die Aufnahme einsetzen, bis sie einrastet (siehe Kapitel "Wöchentliche Reinigung der Brühgruppe"). Den Kaffeeauffangbehälter einsetzen.
- 4 Den Kaffeesatzbehälter einsetzen und die Servicetür schließen.

Monatliche Reinigung des Kaffeebohnenbehälters

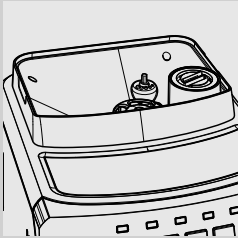

Den Kaffeebohnenbehälter einmal monatlich mit einem feuchten Tuch reinigen, um die öligen Substanzen des Kaffees zu entfernen. Dann wieder mit Kaffeebohnen auffüllen.

ENTKALKEN

Das Entkalken dauert ca. 35 Minuten.

Während der Benutzung bilden sich im Inneren des Geräts Kalkablagerungen, die regelmäßig entfernt werden müssen. Im gegenteiligen Falle kann es im Wasser- und Kaffeesystem zu Verstopfungen kommen. Das Gerät zeigt an, wann das Entkalken erforderlich ist. Leuchtet die LED "CALC CLEAN" stabil auf, so muss das Entkalken durchgeführt werden.

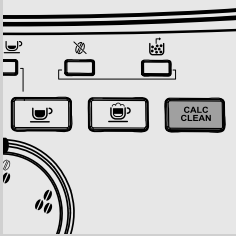

! Hinweis:

Wird dieser Vorgang nicht ausgeführt, so funktioniert das Gerät bald nicht mehr störungsfrei. In diesem Falle ist die Reparatur NICHT durch die Garantie gedeckt.



Es sollte ausschließlich der Entkalker Saeco verwendet werden, der speziell für die optimale Erhaltung der Leistungen des Geräts entwickelt wurde. Der Entkalker Saeco ist separat erhältlich. Für weitere Einzelheiten ist auf die Seite der Produkte für die Instandhaltung in der vorliegenden Bedienungsanleitung Bezug zu nehmen.

! Achtung:

Das Entkalkungsmittel und die bis zum Abschluss des Zyklus ausgegebenen Produkte dürfen keinesfalls getrunken werden. Keinesfalls darf Essig als Entkalker verwendet werden.

☰ Hinweis:

Das Gerät während dem Entkalkungszyklus nicht ausschalten. Im gegenteiligen Falle den Zyklus erneut von Beginn an ausführen. Für die Ausführung des Entkalkungszyklus sollten die folgenden Hinweise beachtet werden:

Vor dem Entkalken:

1 Die Abtropfschale leeren.

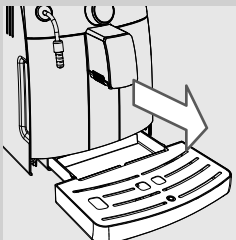

2 Den automatischen Milchaufschäumer von der Dampf-/Heißwasserdüse abnehmen.

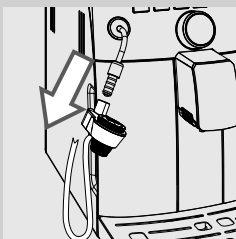

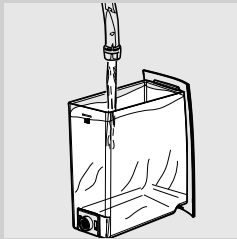
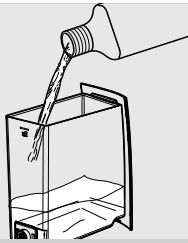

3 Den Wasserfilter "INTENZA+" (soweit vorhanden) aus dem Wassertank herausnehmen.

4 Den Wassertank herausnehmen und den gesamten Inhalt des Entkalkers Saeco einfüllen. Den Wassertank bis zum Füllstand MAX mit frischem Wasser füllen.

5 Den Wassertank wieder in das Gerät einsetzen.

6 Einen großen Behälter (1,5 l) unter die Dampf-/Heißwasserdüse stellen.

7 Die Taste "CALC CLEAN" für 3 Sekunden gedrückt halten. Wenn die Taste beginnt, zu blinken, diese loslassen, um den Zyklus zu starten. Die Taste "CALC CLEAN" blinkt während der Ausführung des gesamten Entkalkungszyklus.



Hinweis:

Wurde die Taste "CALC CLEAN" versehentlich gedrückt, so erfolgt der Abbruch durch Druck der Taste "☺".

8 Nun wird das Entkalkungsmittel über die Dampf-/Heißwasserdüse (die Taste "☺" leuchtet dauerhaft auf) und den Auslauf (die Taste "☹" leuchtet dauerhaft auf) ausgegeben.

**Hinweis:**

Der Entkalkungszyklus kann durch Druck der Taste "CALC/CLEAN" unterbrochen werden. Um den Zyklus fortzusetzen, wird erneut die Taste "CALC/CLEAN" gedrückt. Dadurch kann der Behälter entleert oder das Gerät für einen kurzen Zeitraum unbeaufsichtigt gelassen werden.

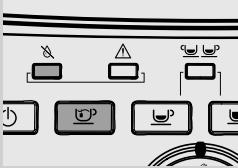

- 9 Ist kein Entkalkungsmittel mehr vorhanden, so leuchtet die LED "LED" auf und die Taste "CALC/CLEAN" blinkt.

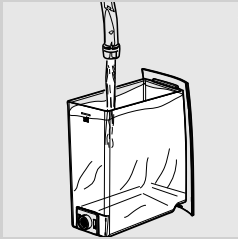

- 10 Den Behälter leeren.

- 11 Den Wassertank herausnehmen, ausspülen und bis zum Füllstand MAX mit frischem Wasser füllen. Wieder in das Gerät einsetzen.

- 12 Die Abtropfschale leeren und wieder einsetzen. Den Behälter erneut unter die Dampf-/Heißwasserdüse und unter den Auslauf stellen.



- 13 Um die Spülung vorzunehmen, die blinkende Taste "CALC/CLEAN" drücken.

- 14 Nach Abschluss des Spülvorgangs leuchtet die LED "LED" auf und die Taste "CALC/CLEAN" blinkt.

- 15 Die Vorgänge von Punkt 10 bis Punkt 14 wiederholen. Danach zu Punkt 16 übergehen.

- 16 Nach Beendigung der 2. Spülung schaltet sich die LED "CALC/CLEAN" aus und lediglich die LED "LED" bleibt eingeschaltet; Das Entkalken ist abgeschlossen.

**Hinweis:**

Wird der Tank für die Spülung nicht bis zum Füllstand MAX gefüllt, blinkt die LED "CALC/CLEAN" weiterhin und das Gerät fordert eventuell die Ausführung eines weiteren Zyklus an. Die Vorgänge ab Punkt 10 bis Punkt 14 erneut wiederholen.

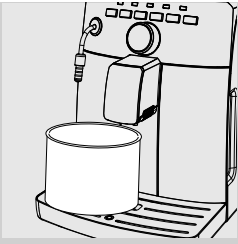

- 17** Die Behälter leeren und wieder unter die Dampf-/Heißwasserdüse und den Auslauf stellen.

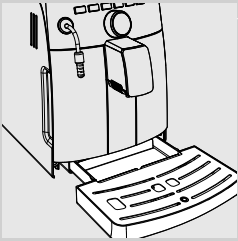

- 18** Die Abtropfschale leeren und wieder einsetzen.

- 19** Das Gerät wird aufgeheizt und startet den Spülzyklus für die Vorbereitung auf die Produktausgabe.

- 20** Den Wasserfilter "INTENZA+" (soweit vorhanden) wieder im Wassertank installieren und den automatischen Milchaufschäumer einsetzen.



Hinweis:



Nach Abschluss des Entkalkungszyklus wird die Brühgruppe gemäß der Beschreibung im Kapitel "Wöchentliche Reinigung der Brühgruppe" gereinigt.

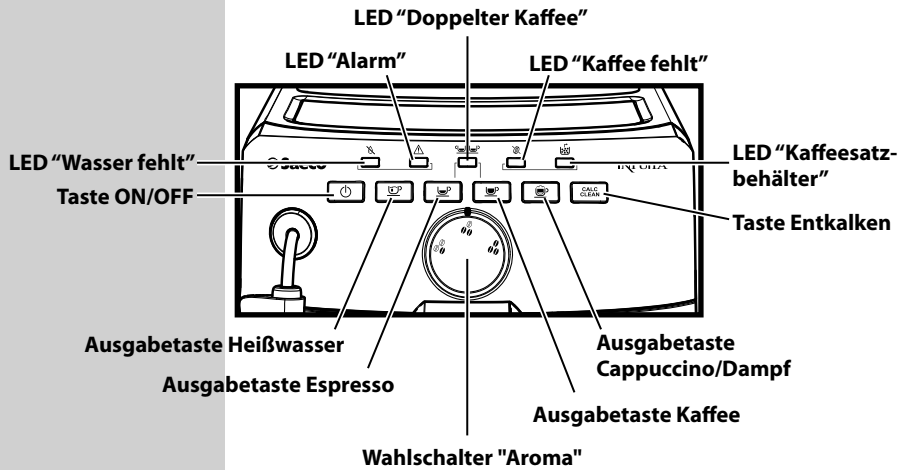

BEDEUTUNG DER LEUCHTSIGNALE

Display Bedienfeld

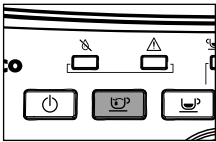
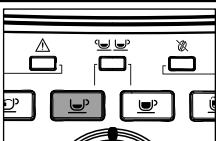
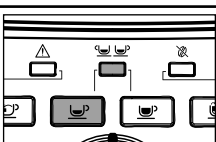
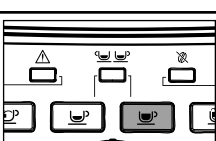
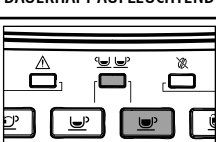

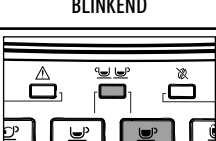
Symbole LED	Bedeutung	Vorgänge
<p>BLINKEND</p>	Gerät in Standby.	Die Taste "⏻" drücken, um das Gerät einzuschalten.
<p>BLINKEND</p>	Gerät in Spülphase.	Das Gerät beendet den Zyklus automatisch. Die Taste "☕" oder "☕" drücken, um den Zyklus vorzeitig abzubrechen.
<p>BLINKEND</p>	Gerät in Aufheizphase für die Ausgabe von Espresso, Heißwasser oder Dampf.	
<p>DAUERHAFT AUFLEUCHTEND</p>	Das Gerät ist betriebsbereit.	

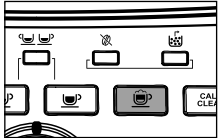
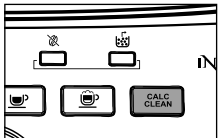
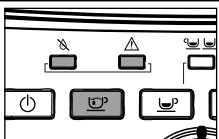
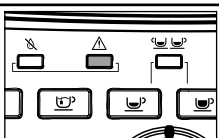
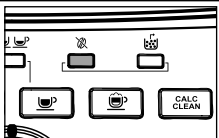
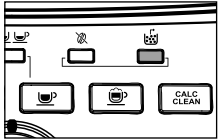
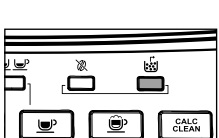
Symbole LED	Bedeutung	Vorgänge
 <p>DAUERHAFT AUFLEUCHTEND</p>	Gerät in Ausgabephase von heißem Wasser.	
 <p>DAUERHAFT AUFLEUCHTEND</p>	Gerät in Ausgabephase von einem Espresso.	
 <p>DAUERHAFT AUFLEUCHTEND</p>	Gerät in Ausgabephase von 2 Espresso.	
 <p>DAUERHAFT AUFLEUCHTEND</p>	Gerät in Ausgabephase von einem Kaffee.	
 <p>DAUERHAFT AUFLEUCHTEND</p>	Gerät in Ausgabephase von 2 Kaffees.	
 <p>BLINKEND</p>	Gerät in Phase der Programmierung der auszugebenden Espressomenge.	
 <p>BLINKEND</p>	Gerät in Phase der Programmierung der auszugebenden Kaffeemenge.	

Symbole LED	Bedeutung	Vorgänge
 <p>DAUERHAFT AUFLEUCHTEND</p>	Das Gerät gibt Dampf aus oder schäumt die Milch auf.	
 <p>DAUERHAFT AUFLEUCHTEND</p>	Das Gerät muss entkalkt werden.	Den Entkalkungszyklus starten. Wird das Entkalken nicht regelmäßig ausgeführt, so treten Betriebsstörungen auf dem Gerät auf. Diese Störung wird nicht durch die Garantie gedeckt.
 <p>DAUERHAFT AUFLEUCHTEND</p>	Gerät in Entkalkungsphase.	Die Taste "CALC CLEAN" drücken, um den Zyklus in Pause zu schalten.
 <p>BLINKEND</p>	Das System entlüften.	Den Tank mit frischem Wasser füllen und das Wassersystem entlüften, wie im Kapitel "Erste Einschaltung" beschrieben.
 <p>BLINKEND</p>	<ul style="list-style-type: none"> - Die Servicetür schließen. - Die Brühgruppe einsetzen. 	Überprüfen, ob alle Bestandteile korrekt installiert und geschlossen wurden.
 <p>DAUERHAFT AUFLEUCHTEND</p>	Der Kaffeebohnenbehälter ist leer.	Den Behälter mit Kaffeebohnen füllen und den Ausgabezyklus erneut starten.
 <p>BLINKEND</p>	Kaffeessatzbehälter nicht eingesetzt.	Den Kaffeessatzbehälter einsetzen.
 <p>SCHNELL BLINKEND</p>	Der Kaffeessatzbehälter und die Abtropfschale sind voll.	Bei eingeschaltetem Gerät den Kaffeessatzbehälter und die Abtropfschale leeren. Wird der Kaffeessatzbehälter bei ausgeschaltetem Gerät oder nicht aufleuchtender Kontrolllampe geleert, wird der Zähler der Kaffeezyklen nicht auf Null gestellt. In diesem Falle kann die Kontrolllampe, die auf die Entleerung des Kaffeessatzbehälters hinweist, auch blinken, wenn der Behälter nicht voll ist.

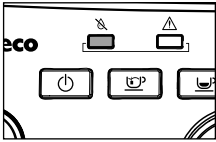
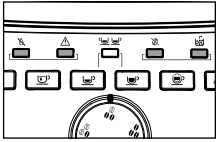
Symbole LED	Bedeutung	Vorgänge
 <p>DAUERHAFT AUFLEUCHTEND</p>	Der Wassertank ist leer.	Den Wassertank mit frischem Wasser füllen.
 <p>BLINKEND</p>	Das Gerät weist eine Störung auf und gibt keinen Espresso, Wasser oder Dampf aus.	Das Gerät aus- und nach 30 Sekunden erneut einschalten. 2 oder 3 Versuche vornehmen. Schaltet sich das Gerät NICHT ein, die Hotline Philips Saeco anrufen.

PROBLEMLÖSUNG

Im vorliegenden Kapitel werden die häufigsten Probleme, die auf Ihrem Gerät auftreten können, zusammengefasst. Helfen Ihnen die nachfolgend aufgeführten Informationen nicht bei der Behebung des Problems, so besuchen Sie die Seite FAQ auf der Webseite www.philips.com/support oder wenden Sie sich an die Hotline Philips Saeco in Ihrem Land. Die jeweiligen Kontaktdaten werden im separat gelieferten Garantieheft oder unter der Adresse www.philips.com/support genannt.

Verhalten	Ursachen	Abhilfen
Das Gerät schaltet sich nicht ein.	Das Gerät ist nicht an das Stromnetz angeschlossen.	Das Gerät an das Stromnetz anschließen.
Der Kaffee ist nicht heiß genug.	Die Tassen sind kalt.	Die Tassen mit heißem Wasser vorwärmen.
Die Abtropfschale füllt sich, auch wenn kein Wasser abgelassen wird.	Manchmal lässt das Gerät automatisch Wasser in die Abtropfschale ab, um die Spülung der Systeme zu steuern und einen optimalen Betrieb des Gerät zu gewährleisten.	Dieser Vorgang ist völlig normal.
Auf dem Gerät blinkt die rote LED  in schneller Abfolge.	Der Kaffeesatzbehälter wurde bei ausgeschaltetem Gerät entleert.	Der Kaffeesatzbehälter muss stets bei eingeschaltetem Gerät entleert werden. Vor dem erneuten Einsetzen des Behälters abwarten, bis die rote LED  mit längeren Intervallen blinkt.
Es erfolgt keine Ausgabe von Heißwasser oder Dampf.	Die Austrittsöffnung der Dampfdüse ist verstopft.	Die Öffnung der Dampfdüse mit einer Nadel reinigen.
		! Hinweis: Vor der Ausführung dieses Vorgangs sicherstellen, dass das Gerät ausgeschaltet und abgekühlt ist.
	Automatischer Milchaufschäumer verschmutzt (soweit vorhanden).	Den automatischen Milchaufschäumer reinigen.
Der Kaffee hat wenig Crema. (Siehe Hinweis)	Die Kaffeemischung ist nicht geeignet, der Kaffee ist nicht röstfrisch oder das Kaffeepulver wurde zu grob gemahlen.	Die Kaffeemischung wechseln oder die Einstellung des Mahlgrads vornehmen, wie im Kapitel "Mahlwerkeinstellung" beschrieben.

Verhalten	Ursachen	Abhilfen
Das Gerät benötigt zu lange Aufwärmzeiten oder die Wassermenge, die aus der Düse kommt, ist begrenzt.	Das Gerätesystem ist verkalkt.	Das Gerät entkalken.
Die Brühgruppe kann nicht herausgenommen werden.	Die Brühgruppe wurde falsch eingesetzt.	Das Gerät einschalten. Die Servicetür schließen. Die Brühgruppe kehrt automatisch in die Ausgangsposition zurück.
	Der Kaffeesatzbehälter ist eingesetzt.	Nehmen Sie den Kaffeesatzbehälter heraus, bevor Sie die Brühgruppe abnehmen.
Unter der Brühgruppe befindet sich viel gemahlener Kaffee.	Kaffee nicht für Kaffeeautomaten geeignet.	Entweder muss der Kaffeetyp gewechselt oder die Einstellung des Mahlwerks geändert werden.
Das Gerät führt den Mahlvorgang der Kaffeebohnen aus, aber es wird kein Kaffee ausgegeben. (Siehe Hinweis)	Wasser fehlt.	Den Wassertank auffüllen und das System erneut entlüften (Kapitel "Erste Einschaltung").
	Die Brühgruppe ist verschmutzt.	Die Brühgruppe reinigen (Kapitel "Wöchentliche Reinigung der Brühgruppe").
	Das System ist nicht entlüftet.	Das System entlüften (Kapitel "Erste Einschaltung").
	Dies kann geschehen, wenn das Gerät automatisch die Portion einstellt.	Einige Kaffees ausgeben, wie im Kapitel "Saeco Adapting System" beschrieben.
Der Auslauf ist verschmutzt.	Der Auslauf ist verschmutzt.	Den Auslauf reinigen.
	Dies kann geschehen, wenn das Gerät automatisch die Portion einstellt.	Einige Kaffees ausgeben, wie im Kapitel "Saeco Adapting System" beschrieben.
Der Kaffee ist zu wässrig. (Siehe Hinweis)	Dies kann geschehen, wenn das Gerät automatisch die Portion einstellt.	Einige Kaffees ausgeben, wie im Kapitel "Saeco Adapting System" beschrieben.
Langsame Kaffeeausgabe. (Siehe Hinweis)	Der Kaffee ist zu fein gemahlen.	Die Kaffeemischung wechseln oder den Mahlgrad einstellen, wie im Kapitel "Mahlwerkeinstellung" beschrieben.
	Das System ist nicht entlüftet.	Das System entlüften (Kapitel "Erste Einschaltung").
	Die Brühgruppe ist verschmutzt.	Die Brühgruppe reinigen (Kapitel "Wöchentliche Reinigung der Brühgruppe").
Der Kaffee tritt neben dem Auslauf aus.	Der Auslauf ist verstopft.	Den Auslauf und seine Ausgabeöffnungen reinigen.
Die Milch wird nicht aufgeschäumt.	Der automatische Milchaufschäumer wurde zu weit eingesteckt. Die Milch wird nicht angesaugt.	Den automatischen Milchaufschäumer abkühlen lassen. Leicht nach unten drücken. In die korrekte Aufnahme einsetzen.
Die aufgeschäumte Milch ist zu kalt.	Die Tassen sind kalt.	Die Tassen mit heißem Wasser vorwärmen.

**Hinweis:**

Diese Probleme stellen keine Störung dar, wenn die Kaffeemischung geändert wurde oder im Rahmen der ersten Installation. In diesem Falle muss abgewartet werden, dass das Gerät eine Selbsteinstellung ausführt, wie im Kapitel "Saeco Adapting System" beschrieben.

ENERGIEEINSPARUNG

Standby

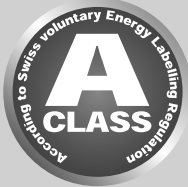

Der Espresso-Vollautomat Saeco wurde umweltfreundlich entwickelt, wie die Energieeffizienzkennzeichnung der Klasse A zeigt.

Nach einem Zeitraum von 30 Minuten, in dem das Gerät nicht betätigt wird, schaltet es automatisch ab. Nach der Ausgabe eines Produktes führt das Gerät einen Spülzyklus durch.



Im Standby-Modus liegt der Energieverbrauch unter 1Wh.

Um das Gerät einzuschalten, wird diese Taste gedrückt (wenn sich der Hauptschalter auf der Rückseite des Geräts in Position "I" befindet). Ist der Durchlauferhitzer kalt, führt das Gerät einen Spülzyklus durch.

Entsorgung



Zum Abschluss des Betriebslebens darf das Gerät nicht als normaler Hausmüll behandelt werden, sondern muss in einem offiziellen Sammelzentrum für das Recycling abgegeben werden. Ein derartiges Verhalten trägt zum Umweltschutz bei.

- Die Verpackungsmaterialien können recycelt werden.
Gerät: Den Stecker von der Steckdose abziehen und das Netzkabel zerschneiden.
- Das Gerät und das Netzkabel bei einem Kundendienstzentrum oder einer öffentlichen Einrichtung für die Abfallentsorgung abgeben.

Dieses Produkt entspricht den Vorgaben der Europäischen Richtlinie 2002/96/EG.

Das auf dem Produkt oder auf der Verpackung abgebildete Symbol weist darauf hin, dass das Produkt nicht als normaler Hausmüll behandelt werden darf, sondern an einer zuständigen Sammelstelle abgegeben werden muss, damit die elektrischen und elektronischen Bestandteile recycelt werden können.

Durch Ihren Beitrag zur korrekten Entsorgung dieses Produkts schützen Sie die Umwelt und die Gesundheit Ihrer Mitmenschen vor negativen Folgen, die durch eine falsche Entsorgung des Produktes am Ende seines Betriebslebens entstehen können. Weitere Informationen zum Recycling des Produktes erhalten Sie von Ihrer zuständigen Gemeinde, der Müllabfuhr oder dem Geschäft, in dem Sie das Produkt gekauft haben.

TECHNISCHE EIGENSCHAFTEN

Der Hersteller behält sich das Recht vor, technische Änderungen am Produkt vorzunehmen.

Nennspannung - Nennleistung - Versorgung	Siehe Typenschild auf der Innenseite der Servicetür
Gehäusematerial	Thermoplastisch
Abmessungen (L x H x T)	256 x 340 x 440 mm
Gewicht	9 kg
Kabellänge	800 - 1200 mm
Bedienfeld	Frontal
Cappuccinatore	Spezialzubehör für Cappuccino
Maximale Höhe Tasse unter dem Auslauf	110 mm
Wassertank	1,5 Liter - herausnehmbar
Fassungsvermögen Kaffeebohnenbehälter	300 g
Fassungsvermögen Kaffeesatzbehälter	10
Pumpendruck	15 bar
Durchlauferhitzer	Rostfreier Edelstahl
Sicherheitsvorrichtungen	Thermosicherung

GARANTIE UND KUNDENDIENST

Garantie

Für ausführliche Informationen zur Garantie und der damit verbundenen Bedingungen ist auf das separat gelieferte Garantieheft Bezug zu nehmen.

Kundendienst

Wir möchten sicherstellen, dass Sie mit Ihrem Gerät zufrieden sind. Sollten Sie dies nicht bereits getan haben, so registrieren Sie Ihr Produkt bitte unter www.philips.com/welcome. Auf diese Weise können wir mit Ihnen in Kontakt bleiben und Ihnen die Erinnerungen für die Reinigungs- und Entkalkungsvorgänge zusenden.

Für den Support oder den Kundendienst besuchen Sie die Webseite Philips www.philips.com/support oder wenden sich an die Hotline Philips Saeco in Ihrem Land.

Die jeweiligen Kontaktdaten werden im separat gelieferten Heft oder unter der www.philips.com/support genannt.

BESTELLUNG VON PFLEGE-PRODUKTEN

Für die Reinigung und das Entkalken sollten ausschließlich die Pflege-Produkte von Saeco benutzt werden.

Diese Produkte sind im Online-Shop Philips unter www.shop.philips.com/service (soweit in Ihrem Land vorhanden), beim Händler Ihres Vertrauens oder bei autorisierten Kundendienstzentren erhältlich.

Sind die Pflege-Produkte des Geräts nicht erhältlich, so wenden Sie sich an die Hotline Philips Saeco in Ihrem Land.

Die jeweiligen Kontaktdaten werden im separat gelieferten Garantieheft oder unter der Adresse www.philips.com/support genannt.

Übersicht über die Pflege-Produkte:



- Entkalker CA6700



- Wasserfilter Intenza+ CA6702

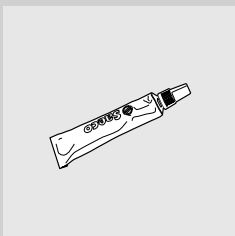

- Fett HD5061

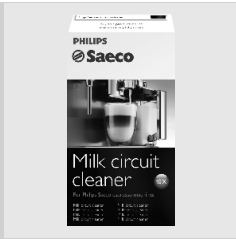

- Reinigung des Milchsystems CA6705



- Wartungs-Kit CA 6706

03

Rev.00 del 15-07-13



421946003931

DE

03

Der Hersteller behält sich das Recht vor, Änderungen jeder Art ohne Vorankündigung vorzunehmen.



www.philips.com/saeco